

UTK BN 500

Powerkühler Nasskühlung





UTK BN 500 Powerkühler

Unterthekengerät Wasserbadkühlung (2 x 1.1/3 PS), Edelstahl, 6-leitig. Mit Rührwerksmotorpumpe und Eisbank. Extrem leistungsstarker Nasskühler mit einem kontinuierlichen Durchflussvolumen von 500 Litern pro Stunde. Für die großen Events mit sehr großem Bierbedarf. Ausgestattet mit 2 getrennten Kältekreisläufen. Förderleistung 12 m H/ 20 m L. Mit Edelstahl-Verdampfertank und innenliegender Edelstahl-Verdampferschlange. Verbindungsteile (Schrauben, etc.) aus nichtrostendem Edelstahl.

Der Durchlaufkühler hat trotz seiner hohen Ausschankleistung eine Stellfläche, die nicht größer als Palettenmaß ist und kann so problemlos mit z.B. Gabelstapler transportiert werden. Einsatzbereich dieses Giganten ist die Getränkekühlung aber auch die Kühlung im industriellen Bereich, wie zum Beispiel für große Bäckereimaschinen, Maschinen in der Molkerei oder für die Obst- und Gemüsekühlung. Fassungsvermögen des Wasserbades 320 Liter.



leitig	i.D.	Ausführung	Art.-Nr.
6-leitig	10 mm	mit Rührwerksmotorpumpe und Kombiregler	09-6906H0060-000

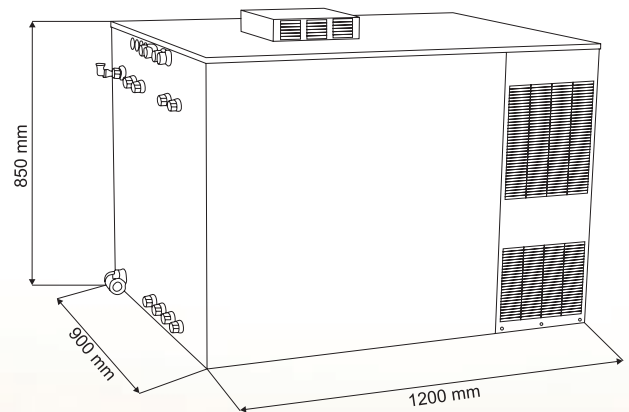

Technische Daten	BN 500 Powerkühler
Elektrische Anschlusswerte	230 V / 50 Hz / 2560 W
Stromstärke	14,0 A
Zapfbereit in	120 Minuten
Zapfleistung*	500 l/h / 5815 W
Zapfleistung**	230 l/h / 5350 W
Wasserbad	320 l
Eisbankgewicht	100 kg
B/T/H	1200/900/850 mm
Gewicht	160 kg

Leistungsangaben beziehen sich auf:

*Getränkeausschanktemperatur +8°C, Getränkeeingangstemperatur +18°C, Umgebungstemperatur +24°C

**unter Berücksichtigung DIN 6653-4: Getränkeausschanktemperatur +4°C, Getränkeeingangstemperatur +24°C, Umgebungstemperatur +32°C



Prospekt



Adressdaten